





URBANISTIČKI PLAN UREĐENJA "ZONA SKLONIŠTA ZA ŽIVOTINJE"

mj. 1: 1000

 granica obuhvata

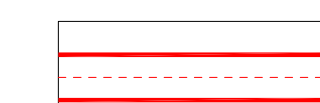
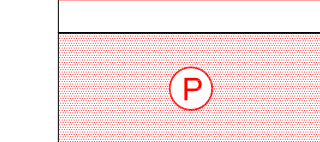
2.1. PROMETNA MREŽA

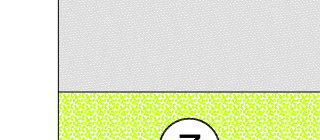
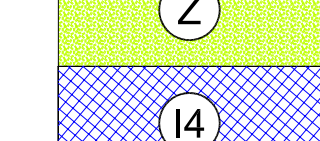
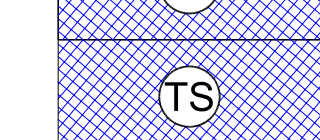
KAZALO

	prometnica
	parkiralište
	kolne površine (asfalt)
	pješačke površine (asfalt)
	zelene zaštitne površine
	zona skloništa za životinje- gradivi dio
	trafostanica

POPREČNI PRESJEK

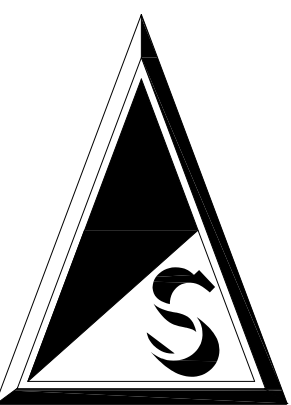
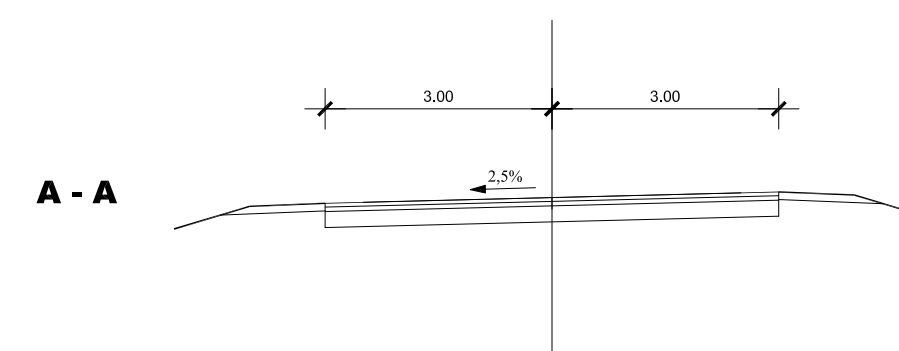

ZADARSKA ŽUPANIJA GRAD ZADAR	
Naziv prostornog plana: Urbanistički plan uređenja "Zona skloništa za životinje"	
Naziv kartografskog prikaza: PROMETNA MREŽA	
Broj kartografskog prikaza: 2.1.	Mjerilo kartografskog prikaza: 1:1000
Odluka predstavničkog tijela o izradi plana (službeno glasilac): "Glasnik Grada Zadra" br: 5/08	Odluka predstavničkog tijela o donošenju plana (službeno glasilac): "Glasnik Grada Zadra" br: 5/09
Javna rasprava (datum objave): "Zastarski list" - 20. 01. 2009. "VOX Glas Zadra" - 21. 01. 2009.	Javni uvid otkazan od: 27. 01. 2009. od: 25. 02. 2009.
Pečat tijela odgovornog za provođenje javne rasprave: (ime, preime i potpis)	Odgovorna osoba za provođenje javne rasprave: ANDREJ SUDINIJA, dipl.ing.grad. (ime, preime i potpis)
Suglasnost na plan prema članku _____ Zakona o prostornom uređenju: broj suglasnosti: _____ datum: _____	
Pravna osoba/tijelo koje je izradilo plan: GEN Company, d.o.o., Zadar	
Pečat pravne osobe/tijela koje je izradilo plan: (ime, preime i potpis)	Odgovorna osoba: NENAD SUŽBERIĆ, dipl. ing. grad. (ime, preime i potpis)
Voditelj plana: NEBOJŠA VEJMEJKA, dipl. ing. arh.	
Štućni tim u izradi plana: ANA MUSTAČ, dipl. ing. arh. ELVIS SMOLJAN, dipl. ing. grad. TOMISLAV KUKAVICA, dipl. ing. arh. LUCIANO ČUSTIĆ, dipl. ing. et. ZDRAVKO RAMBROT, dipl. ing. grad.	
Pečat predstavničkog tijela: (ime, preime i potpis)	Prejedinik predstavničkog tijela: ZYONIMIR VRANČIĆ, dr.med. (ime, preime i potpis)
Iskrsnost ovog prostornog plana sa izvornikom općina: _____ (ime, preime i potpis)	
Pečat nadležnog tijela: (ime, preime i potpis)	